

PS9 Battery Eliminator

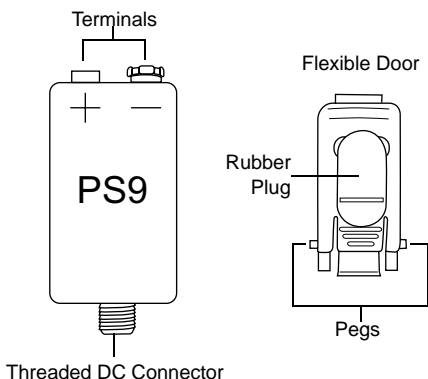

The PS9 takes the place of a 9V battery, allowing you to connect a PS40 AC adaptor to the following Shure bodypack receivers and transmitters:

- P2R
- P4R
- P4HW
- T1
- T1G
- LX1
- UT1
- ULX1
- MX1BP

The PS9 also works with the VP3 camera-mount receiver.

To install the PS9:

1. Turn off the bodypack.
2. Open the battery door and remove the 9V battery.
3. Remove the battery door as follows: with the battery door flipped open, grip its base by the edges and **squeeze firmly** while twisting and pulling it out.
4. Insert the flexible door as follows: dock one of the pegs at the base of the door into the side of the battery compartment, as shown in Figure one. Then **firmly squeeze** the bottom edges of the door together while twisting it and pressing in.

NOTE: Once this door is installed it is not necessary to change back to the original door in order to use a 9V battery.

5. Insert the PS9 into the battery compartment, observing proper polarity.
6. Close the flexible door, lifting the rubber plug to allow the threaded DC connector to extend outward.
7. Attach the PS40 locking connector to the PS9 threaded DC connector, as shown in Figure two.
8. Plug the PS40 into a power source.
9. Turn the bodypack on and confirm that it is working.

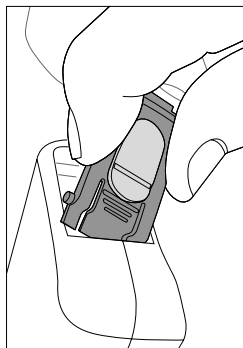

Figure 1



NOTE: Do not attach a 9V battery to the PS9. It is not a battery charger and this may damage the PS9.

To use a 9V battery in place of the PS9:

1. Turn off the bodypack.
2. Disconnect the PS40 from the PS9 threaded DC connector.
3. Open the flexible door and remove the PS9.
4. Insert the 9V battery, observing proper polarity.
5. Flip the rubber plug shut and close the door.

Furnished Components:

PS9 Battery Eliminator	90A4794
Power Supply	PS40, PS40E, PS40UK
Flexible Door Assembly	90A4796
Replacement Battery Door	90A4797

Certification:

Eligible to bear CE Marking.
Conforms to European EMC Directive 89/336/EEC.

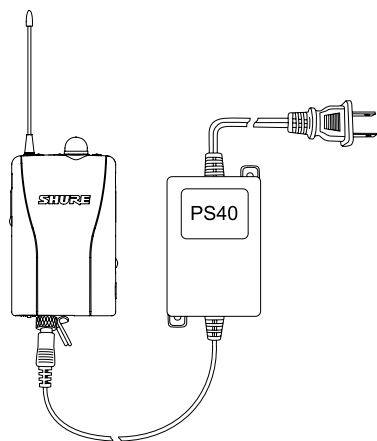
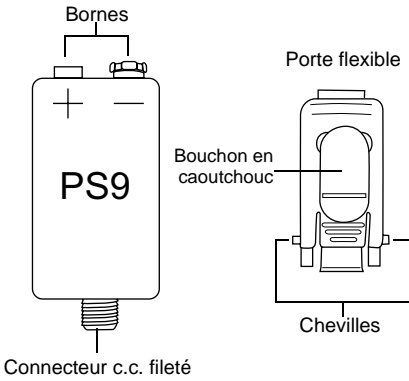

Figure 2

Specifications:

Input: 12-15V
Output: 9V at 100mA

Éliminateur de pile PS9



Le PS9 remplace une pile de 9 V, ce qui permet de connecter un adaptateur c.a. PS40 aux récepteurs et émetteurs de poche Shure suivants :

- P2R
- P4R
- P4HW
- T1
- T1G
- LX1
- UT1
- ULX1
- MX1BP

Le PS9 fonctionne aussi avec le récepteur monté sur caméra VP3.

Pour installer le PS9 :

1. Mettre l'unité de poche hors tension.
2. Ouvrir le compartiment de pile et enlever la pile de 9 V.
3. Retirer la porte du compartiment pile comme suit : ouvrir complètement la porte, saisir sa base par les côtés et **serrer fermement** tout en la tournant et en tirant.
4. Insérer la porte flexible comme suit : placer l'une des chevilles situées à la base de la porte dans un côté du compartiment pile, comme illustré à la figure 1, puis **serrer fermement** le bas des côtés de la porte tout en la tournant et en l'enfonçant.

REMARQUE : Une fois cette porte en place, il n'est pas nécessaire de remettre la porte d'origine pour pouvoir utiliser une pile de 9 V.

5. Introduire le PS9 dans le compartiment pile en respectant la polarité.
6. Fermer la porte flexible, soulever le bouchon en caoutchouc pour que le connecteur c.c. fileté dépasse.
7. Raccorder le connecteur à verrouillage du PS40 au connecteur c.c. fileté du PS9, comme illustré à la figure 2.
8. Raccorder le PS40 à une source d'alimentation.
9. Mettre l'unité de poche sous tension et confirmer qu'elle fonctionne.

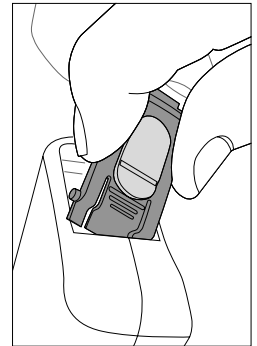

Figure 1

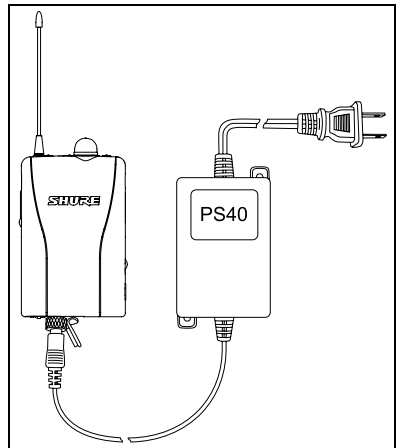

Figure 2



REMARQUE : Ne pas raccorder une pile de 9 V au PS9. Ce n'est pas un chargeur de pile et cela risque de l'endommager.

Pour utiliser une pile de 9 V à la place du PS9 :

1. Mettre l'unité de poche hors tension.
2. Débrancher le PS40 du connecteur c.c. fileté du PS9.
3. Ouvrir la porte flexible et enlever le PS9.
4. Introduire la pile de 9 V en respectant la polarité.
5. Fermer le bouchon en caoutchouc et fermer la porte.

Composants fournis :

Éliminateur de pile PS9 90A4794
 Alimentation PS40, PS40E, PS40UK
 Porte flexible 90A4796
 Porte du compartiment pile de rechange . . . 90A4797

Homologation :

Autorisé à porter la marque CE.
 Conforme à la directive CEM européenne 89/336/CEE.

Caractéristiques :

Entrée : 12-15 V
Sortie : 9 V à 100 mA

PS9 Anodennetzanschluss

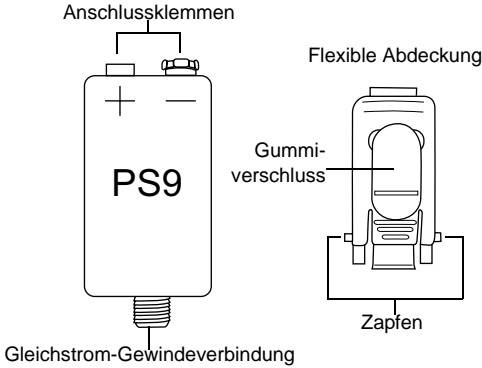

Der PS9 übernimmt die Aufgaben einer 9-V-Batterie, wodurch es möglich ist, ein PS40 Wechselstromnetzteil an die folgenden Shure-Taschenempfänger und -sender anzuschließen:

- P2R
- P4R
- P4HW
- T1
- T1G
- LX1
- UT1
- ULX1
- MX1BP

Der PS9 funktioniert auch mit dem kameramontierten VP3 Empfänger.

So wird der PS9 installiert:

1. Das Taschengerät ausschalten.
2. Die Batteriefachabdeckung öffnen und die 9-V-Batterie entnehmen.
3. Die Batteriefachabdeckung folgendermaßen entfernen: die Batteriefachabdeckung aufklappen und ihre Basis an den Kanten ergreifen und kräftig zusammendrücken, während sie verdreht und herausgezogen wird.
4. Die Batteriefachabdeckung folgendermaßen einsetzen: einen der Zapfen an der Abdeckungsbasis in die Seite des Batteriefachs einführen (siehe Abbildung 1) und dann die Unterkanten der Abdeckung kräftig zusammendrücken, während sie verdreht und angedrückt wird.

HINWEIS: Nachdem diese Abdeckung eingesetzt ist, ist es nicht nötig, wieder die ursprüngliche Abdeckung anzubringen, um eine 9-V-Batterie zu verwenden.

5. Den PS9 in das Batteriefach einsetzen, wobei die ordnungsgemäße Polarität beobachtet wird.
6. Die flexible Abdeckung schließen und den Gummiverschluss anheben, damit die Gleichstrom-Gewindeverbindung herausragen kann.
7. Den Verriegelungsanschluss des PS40 an die Gleichstrom-Gewindeverbindung des PS9 anschließen (siehe Abbildung 2).
8. Den PS40 in eine Steckdose einstecken.
9. Das Taschengerät einschalten und nachprüfen, ob es funktioniert.



Abbildung 1



HINWEIS: Keine 9-V-Batterie an den PS9 anschließen. Sie ist kein Batterieladegerät und kann den PS9 beschädigen.

So wird eine 9-V-Batterie anstelle des PS9 verwendet:

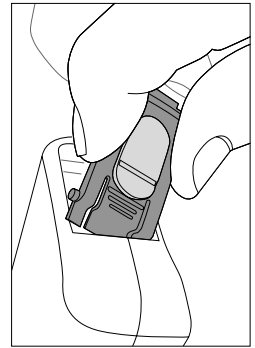
1. Das Taschengerät ausschalten.
2. Den PS40 von der Gleichstrom-Gewindeverbindung des PS9 abnehmen.
3. Die flexible Abdeckung öffnen und den PS9 entnehmen.
4. Die 9-V-Batterie einlegen, wobei die ordnungsgemäße Polarität beachtet wird.
5. Den Gummiverschluss zuklappen und die Abdeckung schließen.

Mitgelieferte Komponenten:

PS9 Anodennetzanschluss	90A4794
Netzteil	PS40, PS40E, PS40UK
Flexible Abdeckung	90A4796
Ersatz-Batteriefachabdeckung	90A4797

Zertifizierung:

Zur CE-Kennzeichnung berechtigt.
Entspricht der EU-Richtlinie über elektromagnetische Verträglichkeit 89/336/EEC.



Abbildung 2

Technische Daten:

Eingang: 12-15 V
Ausgang: 9 V bei 100 mA

Eliminador de pilas PS9

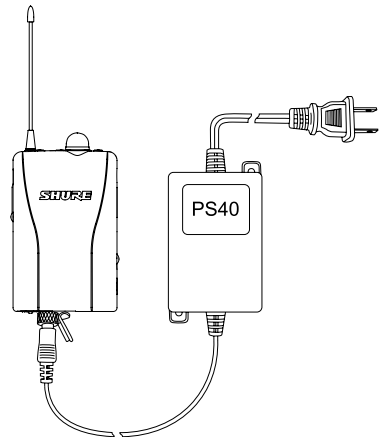
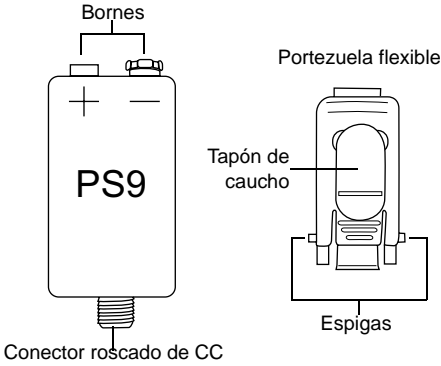

El PS9 toma el lugar de una pila de 9 V, permitiéndole conectar un adaptador de CA PS40 a los transmisores y receptores portátiles Shure siguientes:

- P2R
- P4R
- P4HW
- T1
- T1G
- LX1
- UT1
- ULX1
- MX1BP

El PS9 también funciona con el receptor de montaje en cámara VP3.

Para instalar el PS9:

1. Apague la unidad portátil.
2. Abra la portezuela de la pila y saque la pila de 9 V.
3. Quite la portezuela de la pila de la manera siguiente: con la portezuela de la pila abierta, sujete su base por los bordes y **compárala firmemente** mientras la gira y tira de ella para sacarla.
4. Inserte la portezuela flexible de la manera siguiente: enganche una de sus espigas en la base de la portezuela, en un costado del compartimiento de la pila, de la forma ilustrada en la figura uno y **compriamente firmemente** los bordes inferiores de la portezuela mientras la gira y la presiona para colocarla en su lugar.
NOTA: Una vez que se instala esta portezuela, no es necesario volver a instalar la portezuela original para utilizar una pila de 9 V.
5. Inserte el PS9 en el compartimiento de la pila, observando la polaridad correcta.
6. Cierre la puerta flexible, levantando el tapón de caucho para permitir que el conector roscado de CC se extienda fuera de la unidad.
7. Conecte el conector con traba del PS40 al conector roscado de CC del PS9, como se muestra en la figura dos.
8. Enchufe el PS40 a una fuente de alimentación.
9. Encienda la unidad portátil y confirme que funcione.





Figura 1

 **NOTA:** No conecte una pila de 9 V al PS9. El PS9 no es un cargador de pilas; esto podría dañarlo.

Para utilizar una pila de 9 V en lugar del PS9:

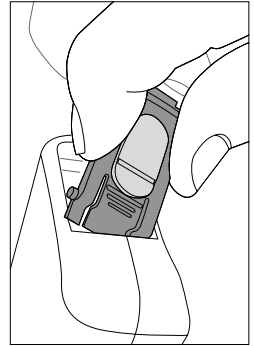
1. Apague la unidad portátil.
2. Desconecte el PS40 del conector roscado de CC del PS9.
3. Abra la portezuela flexible y saque el PS9.
4. Inserte una pila de 9 V, observando la polaridad correcta.
5. Cierre el tapón de caucho y cierre la portezuela.

Componentes suministrados:

Eliminador de pilas PS9 90A4794
Fuente de alimentaciónPS40, PS40E, PS40UK
Conjunto de portezuela flexible 90A4796
Portezuela de pila de repuesto 90A4797

Certificaciones:

Califica para llevar las marcas CE.
Cumple la directiva europea 89/336/EEC de compatibilidad electromagnética.



Figura 2

Especificaciones:

Entrada: 12-15 V
Salida: 9 V a 100 mA

Raddrizzatore di alimentazione PS9

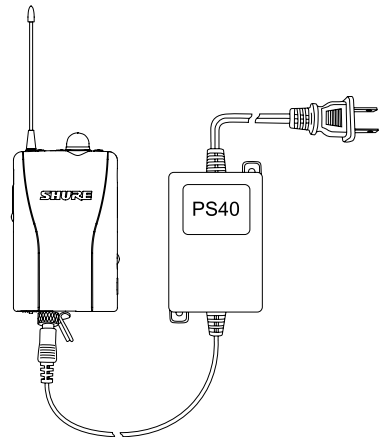
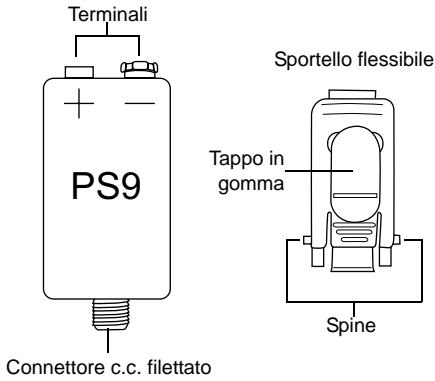

Il PS9 sostituisce una pila da 9 V, consentendo all'utente di collegare un adattatore c.a. PS40 ai seguenti ricevitori e trasmettitori Body-Pack Shure:

- P2R
- P4R
- P4HW
- T1
- T1G
- LX1
- UT1
- ULX1
- MX1BP

Il PS9 funziona anche con il ricevitore VP3 montato su videocamera.

Installazione del PS9:

1. Spegnete il Body-Pack.
2. Aprite l'apposito sportello e rimuovete la pila da 9 V.
3. Rimuovete lo sportello del vano pile come segue: con lo sportello sollevato in posizione di apertura, afferrate i bordi della base, **comprimeteli a fondo** e, contemporaneamente, ruotate ed estraete il tutto.
4. Inserite lo sportello flessibile come segue: agganciate una delle spine alla base dello sportello sul lato del vano pile, come indicato in figura uno, quindi **comprimate a fondo** i bordi inferiori dello sportello e, contemporaneamente, ruotate lo sportello stesso e premetelo verso il basso.

NOTA: una volta installato questo sportello, non è necessario rimontare lo sportello originale per utilizzare la pila da 9 V.

5. Inserite il PS9 nel vano pile rispettando la polarità indicata.
6. Chiudete lo sportello flessibile sollevando il tappo in gomma per consentire l'estensione verso l'esterno del connettore c.c. filettato.
7. Fissate il connettore a bloccaggio del PS40 al connettore c.c. filettato del PS9, come indicato in figura due.
8. Collegate il PS40 ad un alimentatore.
9. Accendete il Body-Pack e verificate il funzionamento.



Figura 1



NOTA: non collegate una pila da 9 V al PS9 poiché non è un carica-batterie e potrebbe danneggiare il PS9.

Uso di una pila da 9 V in sostituzione del PS9

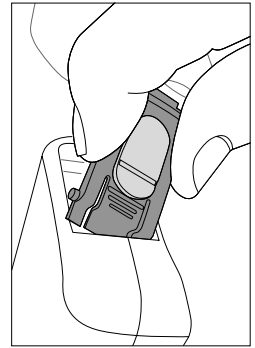
1. Spegnete il Body-Pack.
2. Scollegate il PS40 dal connettore c.c. filettato del PS9.
3. Aprite lo sportello flessibile e rimuovete il PS9.
4. Inserite la pila da 9 V rispettando la polarità indicata.
5. Sollevate il tappo in gomma e chiudete lo sportello.

Componenti in dotazione

Raddrizzatore di alimentazione PS9 90A4794
 Alimentatore PS40, PS40E, PS40UK
 Gruppo sportello flessibile 90A4796
 Sportello vano pile di ricambio 90A4797

Omologazioni

Contrassegnabile con il marchio CE.
 Conforme alla direttiva europea sulla compatibilità elettromagnetica 89/336/CEE.



Figura 2

Dati tecnici:

Ingresso: 12-15 V
Uscita: 9 V a 100 mA

Eliminador de bateria PS9

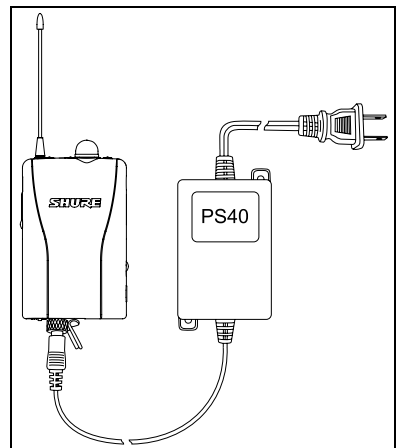
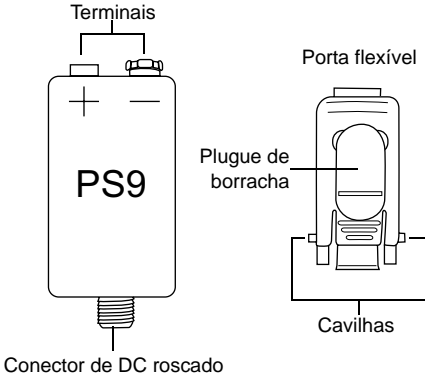

O PS9 substitui a bateria de 9V, possibilitando conectar um adaptador de AC do PS40 aos seguintes receptores e transmissores portáteis Shure:

- P2R
- P4R
- P4HW
- T1
- T1G
- LX1
- UT1
- ULX1
- MX1BP

O PS9 também funciona com o receptor montado em câmara VP3.

Para instalar o PS9:

1. Desligue o receptor portátil.
2. Abra o compartimento da bateria e retire a bateria de 9V.
3. Retire a porta da bateria da seguinte maneira: com a porta da bateria aberta, segure sua base pelas bordas e **aperte firmemente** enquanto gira e puxa para fora.
4. Insira a porta flexível da seguinte maneira: coloque uma das cavilhas na base da porta em um dos lados do compartimento da bateria, conforme mostrado na Figura 1 e em seguida **aperte firmemente** as bordas inferiores da porta enquanto as gira e as aperta.

OBSERVAÇÃO: Uma vez instalada, não é necessário mudar de volta para a porta original para usar uma bateria de 9V.

5. Insira o PS9 no compartimento da bateria, observando a polaridade adequada.
6. Feche a porta flexível, levantando o plugue de borracha para permitir que o conector de DC roscado se projete para fora.
7. Anexe o conector de travamento do PS40 ao conector de DC roscado do PS9, conforme mostrado na Figura 2.
8. Ligue o PS40 em uma fonte de energia.
9. Ligue o receptor portátil e verifique se está funcionando.



Figura 1

OBSERVAÇÃO: Não conecte uma bateria de 9V no PS9. Não se trata de um carregador de bateria e pode danificar o PS9.

Para usar uma bateria de 9V em vez do PS9:

1. Desligue o receptor portátil.
2. Desconecte o PS40 do conector de DC roscado do PS9.
3. Abra a porta flexível e retire o PS9.
4. Insira a bateria de 9V, observando a polaridade adequada.
5. Vire o plugue de borracha e feche a porta.

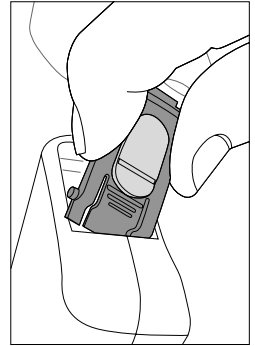
Componentes fornecidos:

- Eliminador de bateria PS9 90A4794
 Fonte de alimentação PS40, PS40E, PS40UK
 Conjunto de porta flexível 90A4796
 Porta de bateria de reposição 90A4797

Homologação

Este produto qualifica-se para usar a marcação CE.
 Atende às especificações da Diretiva Europeia 89/336/EEC.

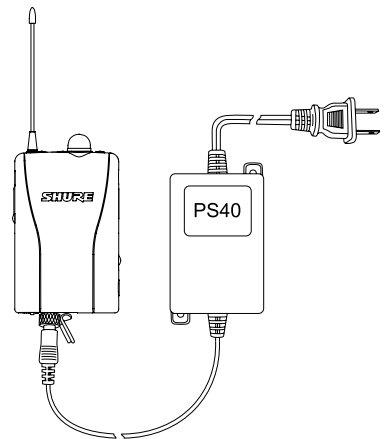

Figura 2

Especificações:

Entrada: 12-15 V
Saída: 9 V a 100 mA